

指 定 書

国住指第 3841 号
平成 21 年 3 月 13 日

国土交通大臣 金子 一義

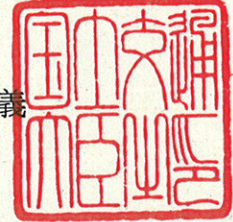

平成 12 年建設省告示第 1452 号第七号の規定に基づき、同告示第一号から第六号までに掲げる木材以外の木材として、カナダの CLSAB (Canadian Lumber Standard Accreditation Board) が承認した格付規格 NLGA-2003 に適合する枠組壁工法構造用製材、格付規格 NLGA SPS 1-2003 及び NLGA SPS 3-2003 に適合する枠組壁工法構造用たて継ぎ材並びに格付規格 NLGA SPS 2-2003 に適合する機械による曲げ応力等級区分を行う枠組壁工法構造製材を指定し、それぞれ樹種、等級等に応じて別紙のとおり基準強度 F_c 、 F_t 、 F_b 及び F_s の数値を指定する。

(別紙)

I 枠組壁工法構造用製材

表1の格付規格の欄に掲げる格付規格に適合するものとして、表1の格付機関の欄に掲げる格付機関により格付された、表1の樹種の欄に掲げる樹種について、曲げ、圧縮、引張、せん断の各基準強度は、表2の値に表3の数値を乗じた数値とする。更に、並列材にあっては、曲げに対する基準強度の数値 F_b の数値について、当該部材群に構造用合板又はこれと同等の面材をはる場合には1.25を、その他の場合には1.15を乗じた数値とすることができる。

表1

格付規格	格付機関	樹種	記号
NLGA の NLGA-2003	AFPA CFPA CLA CMSA COFI CSIA MI MLB NLLPA OLMA PLIB QFIC	ダグラスファー、ウエスタンラーチ	D Fir-L(N)
		イースタンヘムロック、タマラック、 パシフィックコーストイエローシー ダー	Hem-Tam(N)
		ウエスタンヘムロック、アマビリス ファー、グランドファー	Hem-Fir(N)
		ホワイトスプルース、エンゲルマン スプルース、ブラックスプルース、 ロジポールパイン、ジャックパイン、 アルパインファー、バルサムフ ァー、コーストシトカスプルース、 ボンデローサパイン	S-P-F
		ウエスタンレッドシーダー、レッド パイン、ウエスタンホワイトパイン	W Cedar

表1中格付機関は Canadian Lumber Standard Accreditation Board から承認を受けた以下の機関を示す(表4及び表7において同じ)。

AFPA (Alberta Forest Products Association)

所在地:500, 10709 Jasper Avenue, Edmonton, Alberta T5J 3N3, Canada

CFPA (Central Forest Products Association)

所在地:Box 1169 Hudson Bay, Saskatchewan S0E 0Y0, Canada

CLA (Canadian Lumbermen's Association)

所在地:30 Concourse Gate, Suite 200, Ottawa, ON, K2E 7V7, Canada

CMSA (Canadian Mill Services Association)

所在地:#200, 601-6th Street, New Westminster, BC V3L 3C1, Canada

COFI (Council of Forest Industries)

所在地:(本部事務所) 1501-700 West Pender Street, Pender Place I Business
Building, Vancouver, BC V6C 1G8, Canada

(南部事務所) 360-1855 Kirschner Rd, Kelowna, BC V1Y 4N7 Canada

(北部事務所) 400-1488 Fourth Ave. Prince George, BC V2L 4Y2 Canada

CSIA (Canadian Softwood Inspection Agency)

所在地:1047-250A Street, Aldergrove, BC, V4W 2S8, Canada

MI (Macdonald Inspection Services)

所在地:842 Eland Drive Campbell River, B.C. V9W 6Y8, Canada

MLB (Maritime Lumber Bureau)

所在地:P.O. Box 459, Amherst, Nova Scotia B4H 4A1, Canada

NLLPA (Newfoundland & Labrador Lumber Producers Association)

所在地:P.O. Box 8, Glovertown, NF, A0G 2L0, Canada

OLMA (Ontario Lumber Manufacturers' Association)

所在地:210 - 65 Queen St. W. Toronto, ON, M5H 2M5, Canada

PLIB (Pacific Lumber Inspection Bureau)

所在地:33442 First Way South, Suite 300, Federal Way, Washington 98003 USA

QFIC (Quebec Forest Industry Council)

所在地:1175, avenue Lavigerie, Suite 200, Québec, G1V 4P1, Canada

表 2

記号	等級	基準強度 N/mm ²			
		<i>F_c</i>	<i>F_t</i>	<i>F_b</i>	<i>F_s</i>
D Fir-L(N)	SS	27.6	20.4	32.4	2.4
	No 1	23.4	13.8	22.2	2.4
	No 2	20.4	12.6	19.8	2.4
	No 3	12.0	7.2	11.4	2.4
	Construction	22.2	9.6	15.0	2.4
	Standard	18.0	5.4	8.4	2.4
	Utility	12.0	2.4	4.2	2.4
Hem-Tam(N)	SS	18.0	13.8	29.4	2.1
	No 1	15.0	8.4	18.6	2.1
	No 2	12.6	6.6	13.8	2.1
	No 3	7.2	3.6	8.4	2.1
	Construction	14.4	4.8	10.2	2.1
	Standard	11.4	3.0	5.4	2.1
	Utility	7.2	1.2	3.0	2.1
Hem-Fir(N)	SS	24.6	18.6	32.4	2.1
	No 1	22.2	13.8	24.0	2.1
	No 2	21.0	13.8	24.0	2.1
	No 3	12.6	7.8	14.4	2.1
	Construction	22.2	10.2	18.6	2.1
	Standard	18.6	6.0	10.2	2.1
	Utility	12.6	3.0	4.8	2.1
S-P-F	SS	20.4	16.8	30.0	1.8
	No 1	18.0	12.0	22.2	1.8
	No 2	17.4	11.4	21.6	1.8
	No 3	10.2	6.6	12.6	1.8
	Construction	18.6	8.4	16.2	1.8
	Standard	15.6	4.8	9.0	1.8
	Utility	10.2	2.4	4.2	1.8
W Cedar	SS	15.0	14.4	24.0	1.8
	No 1	12.6	10.2	17.4	1.8
	No 2	10.2	10.2	16.8	1.8
	No 3	6.0	6.0	9.6	1.8
	Construction	11.4	7.2	12.0	1.8
	Standard	9.0	4.2	6.6	1.8
	Utility	6.0	1.8	3.6	1.8

表 3

寸法形式	応力の種類			
	F_c	F_t	F_b	F_s
104、203、204、404	1.00	1.00	1.00	1.00
206、406	0.96	0.84	0.84	
208、408	0.93	0.75	0.75	
210	0.91	0.68	0.68	
212	0.89	0.63	0.63	

II 枠組壁工法構造用たて継ぎ材

表4の格付規格の欄に掲げる格付規格に適合するものとして、表4の格付機関の欄に掲げる格付機関により格付された、表4の樹種の欄に掲げる樹種について、曲げ、圧縮、引張、せん断の各基準強度は、表5の値に表6の数値を乗じた数値とする。更に、並列材にあつては、曲げに対する基準強度の数値 F_b の数値について、当該部材群に構造用合板又はこれと同等以上の面材をはる場合には1.25を、その他の場合には1.15を乗じた数値とすることができる。

表4

格付規格	格付機関	樹種	記号
NLGAのSPS 1-2003 NLGAのSPS 3-2003	AFPA CFPA CLA CMSA COFI CSLA MI MLB OLMA PLIB QFIC	ダグラスファー ウエスタンラーチ	D Fir-L(N)
		イースタンヘムロック、タマラック、 パシフィックコーストイエローシー ダー	Hem-Tam(N)
		ウエスタンヘムロック、アマビリスフ アー、グランドファー	Hem-Fir(N)
		ホワイトスプルース、エンゲルマンズ プルース、ブラックスプルース、ロッ ジポールパイン、ジャックパイン、ア ルパインファー、バルサムファー、コ ーストシトカスプルース、ポンドロー サパイン	S-P-F
		ウエスタンレッドシーダー、レッドパ イン、ウエスタンホワイトパイン	W Cedar

表5

記号	等級	基準強度 N/mm ²			
		F_c	F_t	F_b	F_s
D Fir-L(N)	SS	27.6	20.4	32.4	2.4
	No 1	23.4	13.8	22.2	2.4
	No 2	20.4	12.6	19.8	2.4
	No 3	12.0	7.2	11.4	2.4
	Construction	22.2	9.6	15.0	2.4
	Standard	18.0	5.4	8.4	2.4
	Utility	12.0	2.4	4.2	2.4
Hem-Tam(N)	SS	18.0	13.8	29.4	2.1
	No 1	15.0	8.4	18.6	2.1
	No 2	12.6	6.6	13.8	2.1
	No 3	7.2	3.6	8.4	2.1
	Construction	14.4	4.8	10.2	2.1
	Standard	11.4	3.0	5.4	2.1
	Utility	7.2	1.2	3.0	2.1
Hem-Fir(N)	SS	24.6	18.6	32.4	2.1
	No 1	22.2	13.8	24.0	2.1
	No 2	21.0	13.8	24.0	2.1
	No 3	12.6	7.8	14.4	2.1
	Construction	22.2	10.2	18.6	2.1
	Standard	18.6	6.0	10.2	2.1
	Utility	12.6	3.0	4.8	2.1

S-P-F	SS	20.4	16.8	30.0	1.8
	No 1	18.0	12.0	22.2	1.8
	No 2	17.4	11.4	21.6	1.8
	No 3	10.2	6.6	12.6	1.8
	Construction	18.6	8.4	16.2	1.8
	Standard	15.6	4.8	9.0	1.8
	Utility.	10.2	2.4	4.2	1.8
W Cedar	SS	15.0	14.4	24.0	1.8
	No 1	12.6	10.2	17.4	1.8
	No 2	10.2	10.2	16.8	1.8
	No 3	6.0	6.0	9.6	1.8
	Construction	11.4	7.2	12.0	1.8
	Standard	9.0	4.2	6.6	1.8
	Utility	6.0	1.8	3.6	1.8

表 6

寸法形式	応力の種類			
	F_c	F_t	F_b	F_s
104、203、204、404	1.00	1.00	1.00	1.00
206、406	0.96	0.84	0.84	
208、408	0.93	0.75	0.75	
210	0.91	0.68	0.68	
212	0.89	0.63	0.63	

III. 機械による曲げ応力等級区分を行う枠組壁工法構造製材

表7の格付規格の作成する格付規格に適合する機械による曲げ応力等級区分を行う枠組壁工法構造製材の曲げ、圧縮、引張、せん断の各基準強度は、表8の数値とする。ただし、並列材にあつては、曲げに対する基準強度 F_b の数値について、当該部材群に構造用合板又はこれと同等以上の面材をはる場合には1.15を乗じた数値とすることができる。

表7

格付規格	等級	格付機関	樹種	記号
NLGAのSPS 2-2003	1200Fb-1.2E 1350Fb-1.3E 1450Fb-1.3E 1500Fb-1.4E 1650Fb-1.5E 1800Fb-1.6E 1950Fb-1.7E 2100Fb-1.8E 2250Fb-1.9E 2400Fb-2.0E 2550Fb-2.1E 2700Fb-2.2E 2850Fb-2.3E 3000Fb-2.4E	AFPA CFPA CLA CMSA COFI CSIA MI OLMA PLIB QFIC	ダグラスファー ウェスタンラーチ	D Fir-L(N)
			イースタンヘムロック、 タマラック、パシフィック コーストイエローシー ダー	Hem-Tam(N)
			ウェスタンヘムロック、 アマビリスファー、グラ ンドファー	Hem-Fir(N)
			ホワイトスプルース、エン ゲルマンズスプルース、 ブラックスプルース、ロ ッジポールパイン、ジャ ックパイン、アルパイン ファー、バルサムファー、 コーストシトカスプル ース、ポンデローサパイン	S-P-F
			ウェスタンレッドシーダ ー、レッドパイン、ウェ スタンホワイトパイン	W Cedar

表8

曲げ応力等級	基準強度 N/mm ²			
	F_c	F_t	F_b	F_s
1200f-1.2E	18.6	9.0	17.4	樹種群に 応じ、下 記により 設定
1350f-1.3E	21.0	11.4	19.8	
1450f-1.3E	21.6	12.0	21.0	
1500f-1.4E	21.6	13.2	22.2	
1650f-1.5E	22.8	15.0	24.0	
1800f-1.6E	23.4	17.4	26.4	
1950f-1.7E	24.0	20.4	28.8	
2100f-1.8E	24.6	23.4	30.6	
2250f-1.9E	25.2	25.8	33.0	
2400f-2.0E	26.4	28.2	34.8	
2550f-2.1E	27.0	30.0	37.2	
2700f-2.2E	27.6	31.2	39.6	
2850f-2.3E	28.2	33.6	41.4	
3000f-2.4E	29.4	34.8	43.8	

表 9

樹種	基準強度
	N/mm^2 F_s
D Fir-L(N)	2.4
Hem-Tam(N)	2.1
Hem-Fir(N)	2.1
S-P-F	1.8
WRC	1.8

(別添2)

I 格付規格 NLGA-2003 に適合する枠組壁工法構造用製材

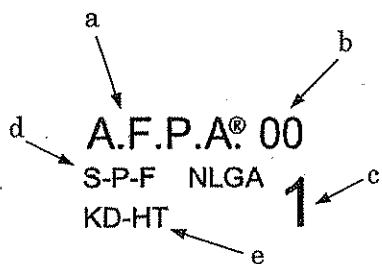

AFPA による格付マーク

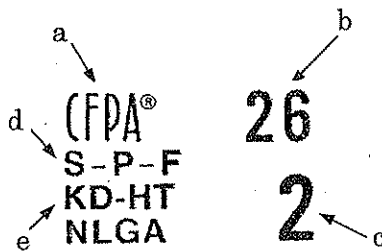

CFPA による格付マーク

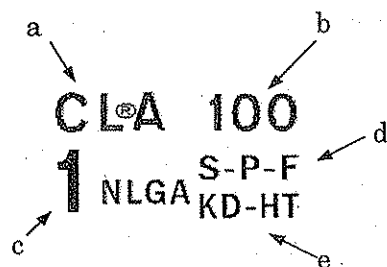

CLA による格付マーク

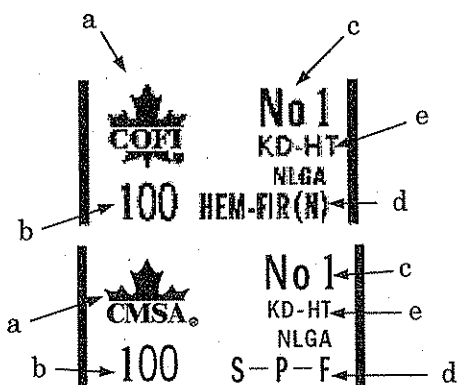

CMSA による格付マーク

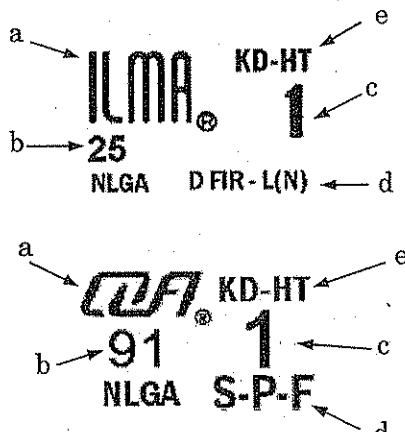

COFI による格付マーク

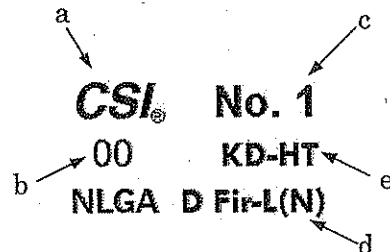

CSIA による格付マーク

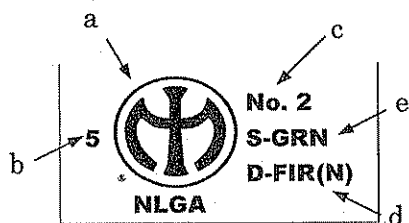

MI による格付マーク

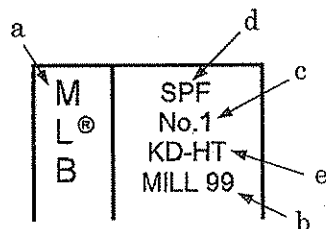

MLB による格付マーク

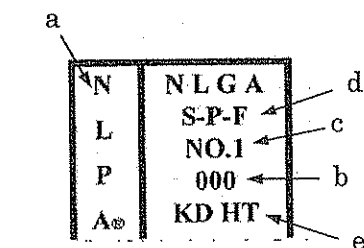

NLLPA による格付マーク

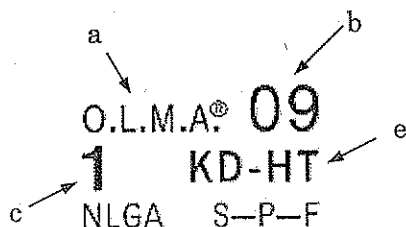

OLMA による格付マーク

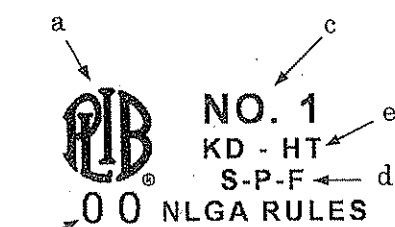

PLIB による格付マーク

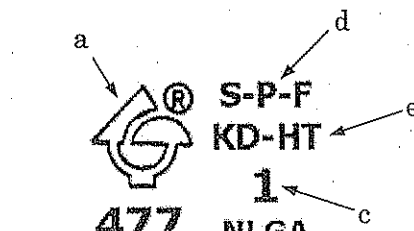

QFIC による格付マーク

格付マーク中の各記号が表す内容

- a: 等級格付機関
- b: メーカー番号またはメーカー名
- c: 等級
- d: 樹種または樹種群
- e: 含水率

II 格付規格 NLGA SPS1-2003 に適合する枠組壁工法構造用たて継ぎ材

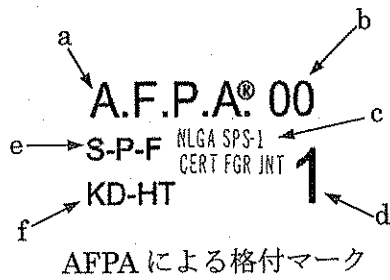

AFPA による格付マーク

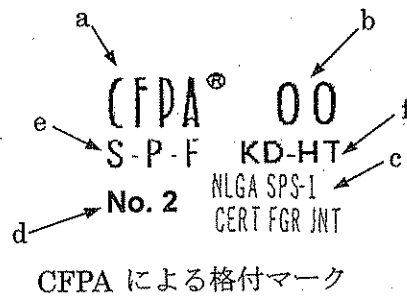

CFPA による格付マーク

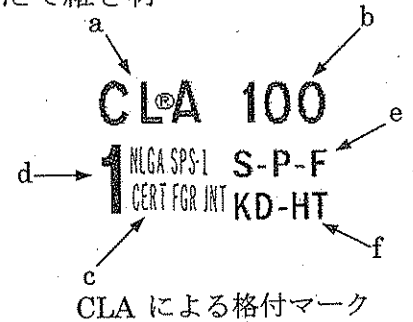

CLA による格付マーク

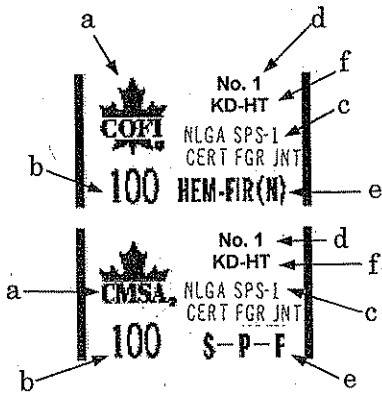

CMSA による格付マーク

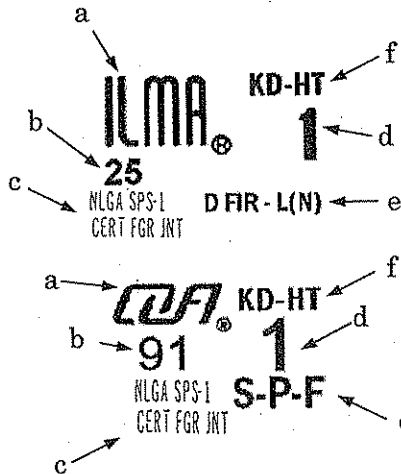

COFI による格付マーク

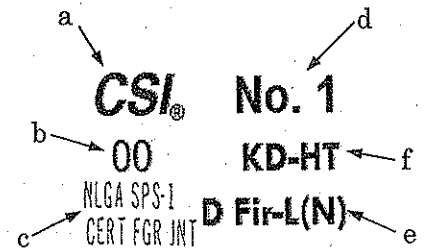

CSIA による格付マーク



MI による格付マーク

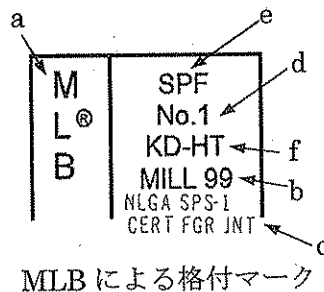

MLB による格付マーク

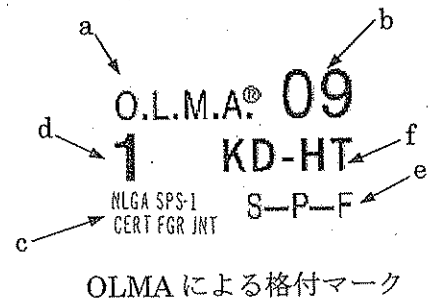

OLMA による格付マーク

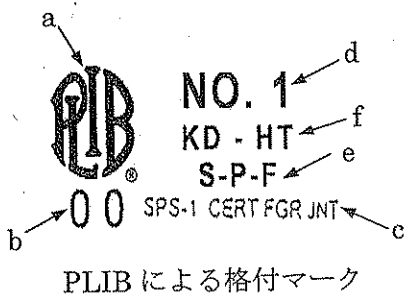

PLIB による格付マーク

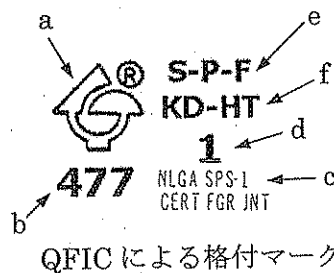

QFIC による格付マーク

格付マーク中の各記号が表す内容

- a: 等級格付機関
- b: メーカー番号またはメーカー名
- c: SPS1 格付規格
- d: SPS1 格付規格に規定する等級
- e: 樹種または樹種群
- f: 含水率

III 格付規格 NLGA SPS3-2003 に適合する枠組壁工法構造用たて継ぎ材

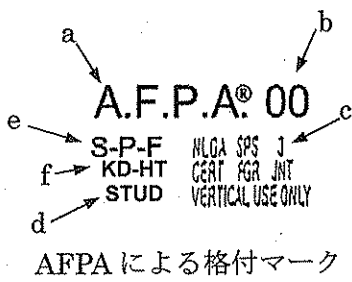

AFPA による格付マーク

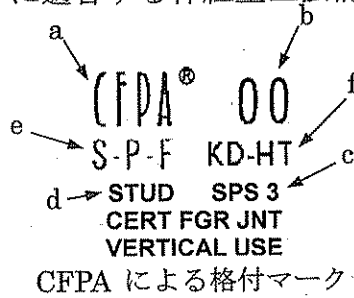

CFPA による格付マーク

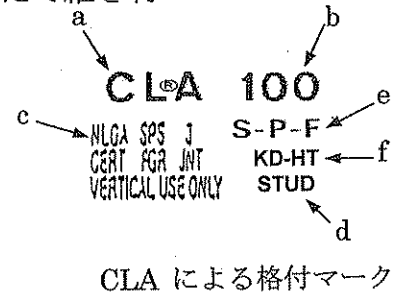

CLA による格付マーク

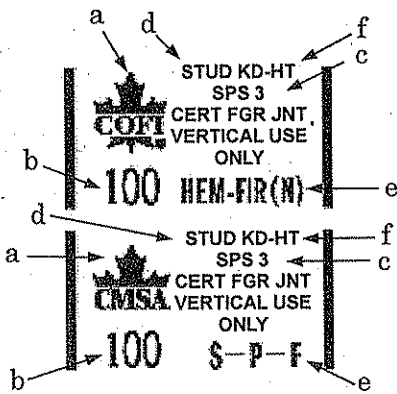

CMSA による格付マーク

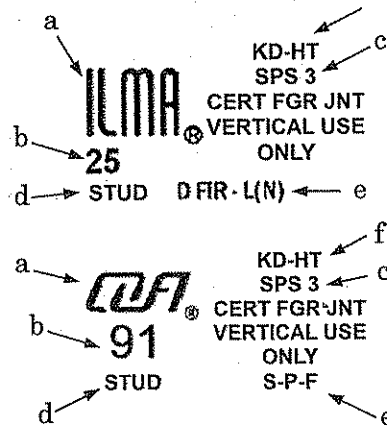

COFI による格付マーク

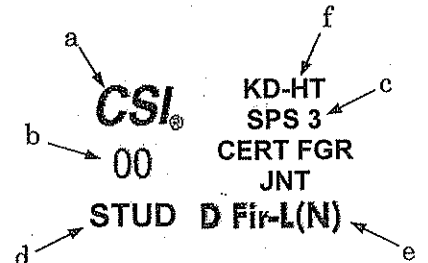

CSIA による格付マーク

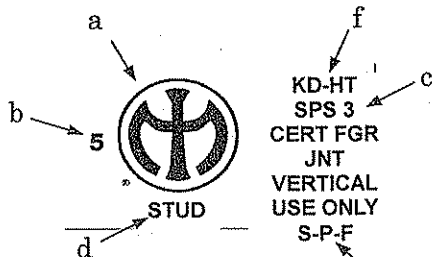

MI による格付マーク

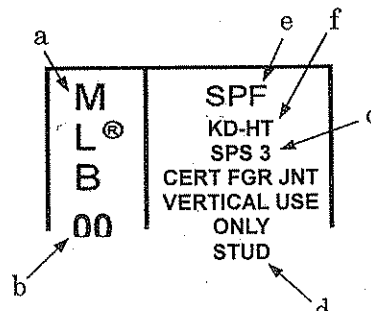

MLB による格付マーク

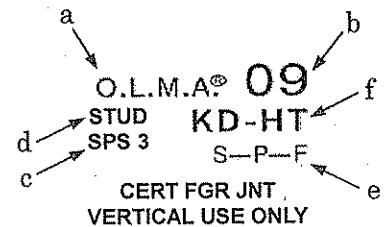

OLMA による格付マーク

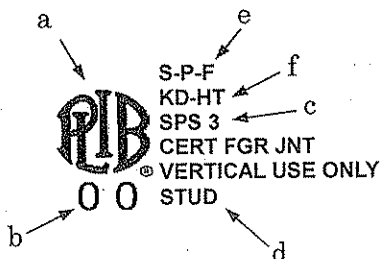

PLIB による格付マーク

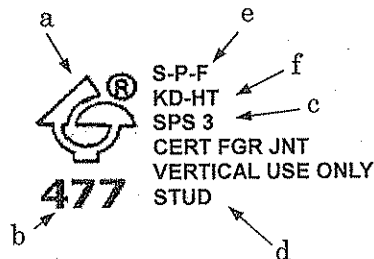

QFIC による格付マーク

格付マーク中の各記号が表す内容

- a: 等級格付機関
- b: メーカー番号またはメーカー名
- c: SPS3 格付規格
- d: SPS3 格付規格に規定する等級
- e: 樹種または樹種群
- f: 含水率

IV 格付規格 NLGA SPS2-2003 に適合する機械による曲げ応力等級区分を行う枠組壁工法構造製材

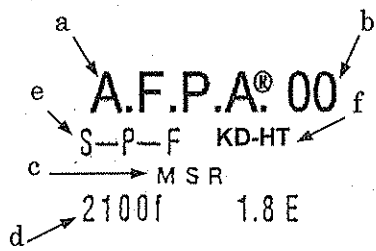

A.F.P.A. による格付マーク

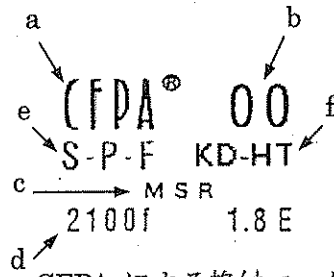

CFPA による格付マーク

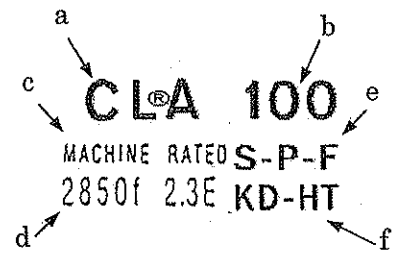

CLA による格付マーク

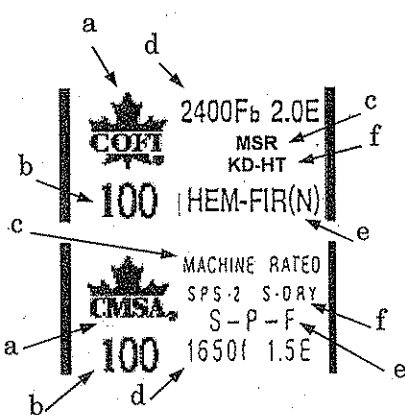

CMSA による格付マーク

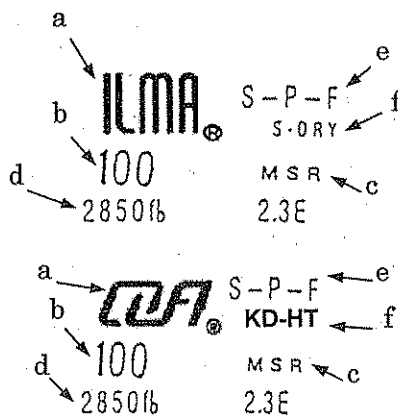

COFI による格付マーク

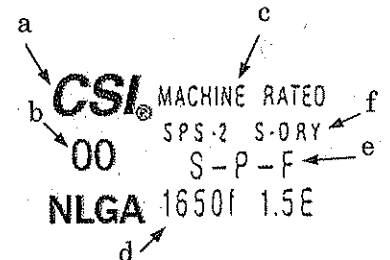

CSIA による格付マーク

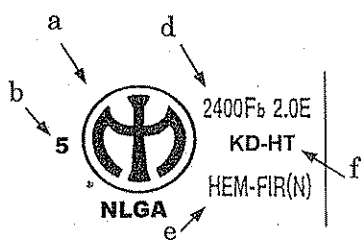

MI による格付マーク

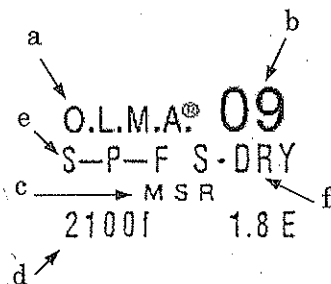

OLMA による格付マーク

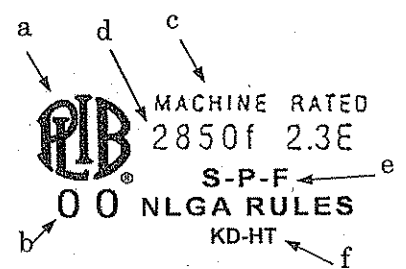

PLIB による格付マーク

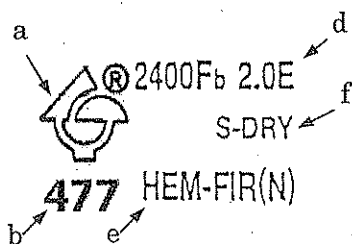

QFIC による格付マーク

格付マーク中の各記号が表す内容

- a: 等級格付機関
- b: メーカー番号またはメーカー名
- c: MACHINE STRESS-RATED LUMBER (MSR) である旨を表す
- d: MACHINE STRESS-RATED LUMBER (MSR) 等級
- e: 樹種または樹種群
- f: 含水率